

ЗМІСТ

1. Вступ
2. Опис
3. Інструкції з безпеки
4. Характеристики приладу
5. Інструкції по використанню
6. Догляд та обслуговування
7. Технічні характеристики
8. Інформація про правила утилізації даного виробу

1. ВВЕДЕННЯ

Вітаємо вас з придбанням цього помічника сну, який допоможе вам найбільш природним чином створити ідеальну обстановку для відпочинку вашої дитини за допомогою мультисенсорної стимуляції.

Перед початком використання даного пристрою уважно ознайомтеся з усіма вказівками, викладеними в цьому посібнику. Зберігайте це керівництво, оскільки тут міститься важлива інформація.

Описані в даному посібнику характеристики можуть зазнавати змін без попереднього повідомлення користувача.

2. ОПИС

- 1 помічник сну
- 1 блок живлення AC/DC
- 1 пляшечка 5 мл з ефірною олією лаванди
- 1 керівництво користувача, коротка інструкція і гарантійний талон

Якщо що-небудь з перерахованого вище відсутнє в вашому наборі, зверніться в пункт продажу приладу.

3. ІНСТРУКЦІЇ З БЕЗПЕКИ

При використанні будь-якого електричного пристрою завжди потрібно дотримуватися основних запобіжних заходів для зниження ризику загоряння, ураження електричним струмом та травмування людей, які наведені нижче:

1. Уважно прочитайте інструкції з безпеки перед першим запуском пристрою і зберігайте їх для подальшого використання в довідкових цілях.
2. Переконайтеся, що використовувана вами потужність відповідає вказаній у технічних характеристиках.
3. Кожен раз перевіряйте наявність води в ємності при використанні пристрою в режимі ароматизації.
4. Використовуйте тільки очищену і холодну водопровідну воду для наповнення ємності (використання пом'якшеної або дистильованої води рекомендується тільки в регіонах з водою підвищеної жорсткості).
5. Розташуйте пристрій на рівній і гладкій поверхні.
6. Завжди відключайте пристрій від джерела живлення, коли він не використовується або під час чищення.
7. Цей пристрій призначений виключно для домашнього використання.
8. Ніколи не накривайте пристрій під час його роботи, оскільки це може вивести його з ладу.
9. Використовуйте тільки 100% чисті ефірні масла. Не використовуйте ароматизовані масла.
10. Не закривайте ніяких отворів пристрою і не вставляйте сторонніх предметів ні в один з них.
11. Не нахилийте і не ставте пристрій набік, а також не намагайтеся вилити або залити в нього рідину під час роботи.
12. Не занурюйте пристрій під воду і не допускайте контакту води з його кнопками управління.
13. Не намагайтеся відкрити пристрій.
14. Тримайте пристрій в чистоті. Не допускайте попадання сторонніх предметів у вентиляційні отвори пристрою, оскільки це може вивести його з ладу.
15. Досухо витирайте пристрій м'якою ганчіркою, щоб уникнути утворення вапняного нальоту.
16. Не допускайте контакту вібраційної пластини з твердими або гострими предметами, оскільки це може її пошкодити. Для видалення з неї можливих вапняних відкладень використовуйте ватяну паличку, змочену в оцті. Не використовуйте миючі засоби для очищення частин пристрою, що

містять воду, оскільки це, в разі їх контакту з водою, може вплинути на аромат випарів, що виходять з пристрою.

17. Завжди потрібно доглядати за роботою пристрою, якщо воно знаходиться в безпосередній близькості від дитини.

18. Не допускайте контакту електричного шнура з вологими або гарячими поверхнями, його перекручування або можливості доступу до нього у дітей.

20. Не ставте пристрій зверху або поблизу працюючої газової або електричної конфорки.

21. Ніколи не використовуйте пристрій з пошкодженим шнуром або вилкою, після будь-якого збою в його роботі або ж при наявності у нього будь-яких пошкоджень.

22. У разі пошкодження кабелю живлення він повинен бути негайно замінений виробником, фахівцем служби технічного обслуговування або іншим кваліфікованим спеціалістом, щоб уникнути нанесення травм, які може спричинити за собою дана несправність.

23. Ні в якому разі не намагайтеся розкрити цей пристрій або зняти кнопки управління. У разі недотримання цих правил виробник знімає з себе будь-яку відповідальність за можливі несправності пристрою, викликані такими діями користувача.

24. Не використовуйте даний пристрій для будь-яких інших цілей, відмінних від заявлених.

25. Будь-яка технічна несправність пристрою повинна усуватися в авторизованому центрі технічного обслуговування.

26. Пристрій не призначений для використання особами (включаючи дітей) з фізичними, сенсорними або розумовими обмеженнями або не мають відповідного досвіду і знань, якщо тільки вони не знаходяться під наглядом особи, відповідальної за їх безпеку, або не були належним чином проінструктовані щодо його використання.

ЦЕЙ ПРИСТРІЙ - НЕ ІГРАШКА!

Не дозволяйте дітям гратися з цим пристроєм. Це може спричинити за собою заповідання серйозних травм, в тому числі і смерть від ураження електричним струмом. Цей пристрій має використовуватися виключно дорослими. Необхідно наглядати за дітьми, щоб переконатися в тому, що вони з ним не грають.

ВАЖЛИВО: повідомляємо вам, що на всі зміни і модифікації пристрою, які не були виконані службою технічного обслуговування MINILAND, не поширюється гарантійне обслуговування.

4. ХАРАКТЕРИСТИКИ ПРИЛАДУ

4.1. ОПИС СКЛАДОВИХ ЧАСТИН (СТОР.2)

1. Кришка
2. Основа
3. Кнопка включення/виключення і настройки режиму роботи
4. Ємність для води
5. Лінія максимального рівня наповнення
6. Ультразвуковий перетворювач
7. Роз'єм живлення
8. Вентиляційні отвори
9. Пляшечка з ефірною олією 5 мл

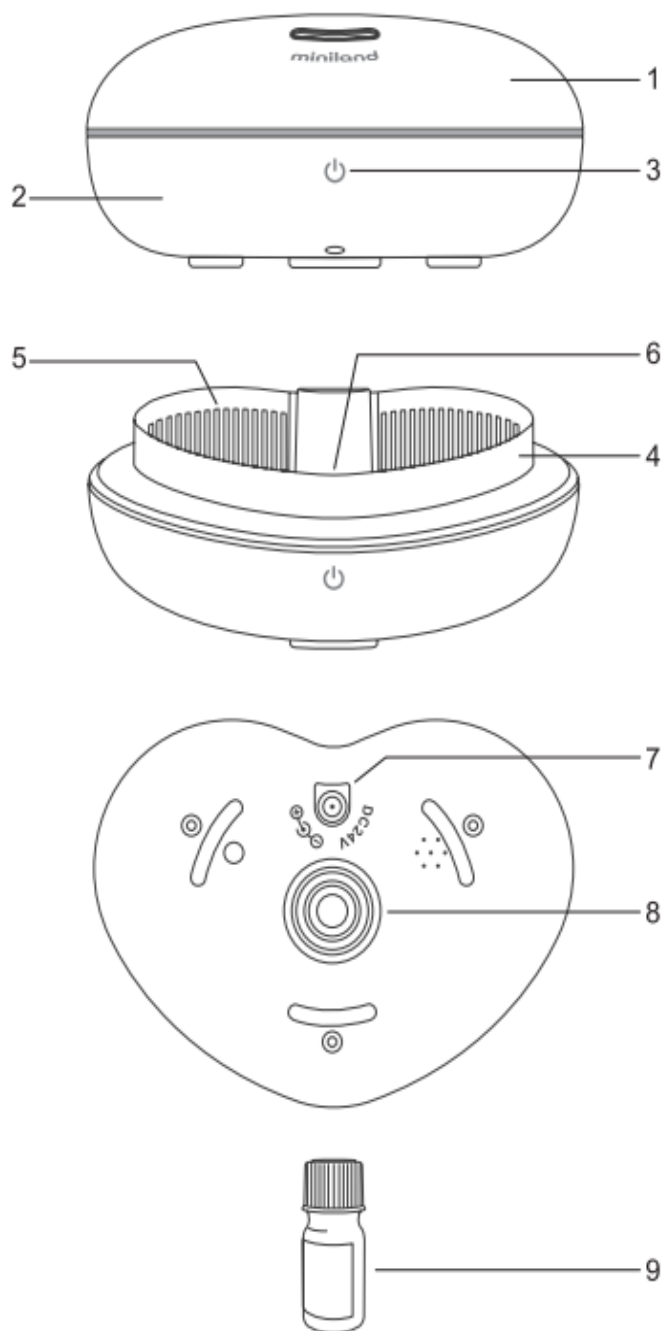

5. ІНСТРУКЦІЯ ПО ВИКОРИСТАННЮ

5.1. ВКЛЮЧЕННЯ РЕЖИМУ АРОМАТИЗАЦІЇ ТА НІЧНИКУ

1. Підключіть до роз'єму живлення пристрою (7) блок живлення, що йде в комплекті. При правильному підключенні ви почуєте два звукових сигнали.
2. Зніміть верхню кришку (1) з нижньої частини пристрою (2).
3. Налийте на дно основи (2) воду, щоб не перевищити рівень наповнення (5), відповідний до обсягу 200 мл.
4. Додайте 4-5 крапель чистої ефірної олії і накрийте пристрій верхньою кришкою (1).
Якщо ви хочете, щоб запах був більш інтенсивним, додайте більше олії.
5. Натисніть на кнопку включення (3) кілька разів для вибору потрібного режиму роботи:
 - 1-е натискання: тільки нічник в режимі зміни кольорів
 - 2-е натискання: нічник в режимі зміни кольорів і струмінь холодної пари
 - 3-е натискання: нічник в режимі постійного світіння і струмінь холодної пари
 - 4-е натискання: тільки струмінь холодної пари
 - 5-е натискання: ВИКЛ
6. Як режим нічника, так і режим ароматизації будуть автоматично відключені після однієї години роботи.

7. Якщо ємність для води виявиться порожньою, то пристрій автоматично вимикається з метою забезпечення безпеки, тому нічник і функція ароматизації припиняють свою роботу.

Примітка 1: Ви можете вибрати колір для режиму постійного світіння, натиснувши на кнопку 3 рази в той момент, коли лампа загориться потрібним вам кольором. У цьому випадку колір нічника буде відповідати обраному вам відтінку.

Примітка 2: Для включення режимів роботи зі струменем пара вам необхідно налити на дно основи води, як це було описано раніше; в іншому випадку пристрій відключиться відразу після 1-го натискання.

Примітка 3: Таймери роботи світла та звуку функціонує незалежно один від одного, тому якщо вони включаються в різний час, то в різний час і вимикаються.

5.2. ВКЛЮЧЕННЯ ЗВУКОВОГО РЕЖИМУ

1. Якщо цього ще не зроблено, то підключіть до роз'єму живлення пристрою (7) блок живлення, що йде в комплекті. При правильному підключенні ви почуєте два звукових сигнали.
2. Легенько вдарте по кришці (1) пристрою для включення звукового режиму роботи. Повторіть цей крок для відключення режиму.
3. Даний режим автоматично відключиться після однієї години роботи.

Примітка 1: На звуковий режим роботи ніяким чином не вплинуть режими нічника і ароматизації, оскільки вони працюють незалежно один від одного.

5.3. УСУНЕННЯ НЕСПРАВНОСТЕЙ

НЕСПРАВНІСТЬ	МОЖЛИВІ ПРИЧИНИ	СПОСОБИ УСУНЕННЯ НЕСПРАВНОСТЕЙ
Пристрій не генерує струмінь пари	Відсутнє підключення до джерела живлення	Підключіть пристрій до електричної мережі
	Пристрій не включено	Увімкніть апарат, натиснувши на кнопку включення (3)
	У основі (2) пристрою немає води	Налийте воду на дно основи
Пар має поганий запах	Новий прилад	Зніміть кришку і помістіть підставу для провітрювання в сухе прохолодне місце на 12 годин
	Використовується брудна вода, або ж вона перебувала в ємності на протязі тривалого часу	Промийте ємність для води і налейте в неї чисту воду
Пара не пахне ефірним маслом	Ефірну олію не було додано	Додайте ефірну олія в основу (4-5 крапель)
З випускного отвору виходить мала кількість пари	Ультразвуковий перетворювач засмітився	У основі (2) залишилося мало води
	Очистіть перетворювач відповідно до вказівок з пункту 6 цієї інструкції з використання	Налийте воду на дно основи
Неенормальний шум	У основі (2) залишилося мало води	Налийте воду на дно основи
	Вібрація поверхні, на якій	Поставте пристрій на

	стоїть пристрій	стійку і рівну поверхню
Інші несправності	Зверніться до сервісного центру компанії MINILAND	

5. ОБСЛУГОВУВАННЯ: ОЧИЩЕННЯ

Для того, щоб завжди тримати пристрій в чистоті:

- Використовуйте очищену воду.
- Міняйте воду з основи (2) кожен день, якщо вона повністю не витрачається під час роботи.
- Завжди виливайте воду з основи (2), коли пристрій не використовується.
- Досуха витирайте пристрій м'якою ганчіркою, щоб уникнути утворення вапняного нальоту.
- Періодично очищайте дно основи (2) пристрою і ультразвуковий перетворювач (6), слідуючи нижчевикладеним вказівкам.

Чистка основи (кожні 2 - 3 тижні)

- Для видалення з дна основи вапняного нальоту використовуйте водний розчин оцтової кислоти. Якщо на вібраційній пластині (6) залишаться відкладення, акуратно видаліть їх за допомогою ватної палички, змоченою оцтом.
- Не використовуйте миючі засоби для очищення частин пристрою, що містять воду, оскільки це може вплинути на аромат випарів, що виходять з пристрою, в разі їх контакту з водою.

Чистка зовнішньої поверхні пристрою

- Використовуйте ганчірку і воду температурою не більше 40°C для видалення плям на зовнішній поверхні пристрою. Місце виходу пара може очищатися під прямим струменем води.

Зберігання пристрою

- Якщо пристрій не використовується протягом тривалого проміжку часу, вилийте воду з основи (2). Почистіть апарат, акуратно висушіть його і помістіть в оригінальну упаковку.

7. ТЕХНІЧНІ ХАРАКТЕРИСТИКИ

- Блок живлення AC/DC: AC 100-240 В ~ 50/60 Гц, 400 мА (макс.)
- Зволожувач: 24 В, 500 мА
- Потужність: 12 Вт
- Струмінь пара: 30 мл/год
- Час автономної роботи: приблизно від 5 до 6 годин
- Максимально ефективна робота досягається в приміщеннях площею від 10 м² до 20 м²
- Рівень шуму: ≤30 дБ
- Максимальний обсяг води, що заливається: 200 мл
- Вага: 0,5 кг
- Габарити: 21 × 23 × 14 см.

8. ІНФОРМАЦІЯ ПРО УТИЛІЗАЦІЮ ПРИЛАДУ

- Пам'ятайте, що до утилізації приладу необхідно підходити відповідально.
- Не викидайте товари, на яких нанесена піктограма, що зображає сміттєвий контейнер, разом з побутовими відходами.
- Для забезпечення збору та належної переробки даних виробів їх слід здавати на спеціалізовані пункти прийому. З метою утилізації також можна звернутися в компанію або магазин, де був придбаний продукт.

